

# AGRICOLTURA SICURA

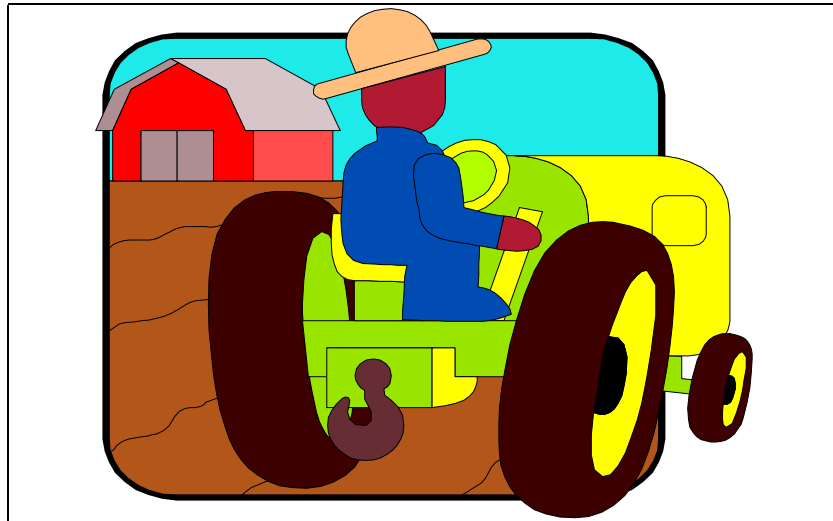

## CHECK-LIST

Giugno 2002

**ANAGRAFICA DITTA**

Azienda Ragione Sociale

\_\_\_\_\_

Indirizzo

\_\_\_\_\_

\_\_\_\_\_

Datore di Lavoro (come da definizione D.Lgs 626/94)

\_\_\_\_\_

Attività svolta

Allevatore

Coltivatore

N° totale addetti \_\_\_\_\_

Addetti a tempo indeterminato \_\_\_\_\_

Addetti a tempo determinato (> 150 g/anno) \_\_\_\_\_

Data \_\_\_\_\_

Operatore/i \_\_\_\_\_

\_\_\_\_\_

DOCUMENTAZIONE PRESENTE IN AZIENDA
------------------------------------

- |     |   |                             |                             |
|-----|---|-----------------------------|-----------------------------|
| 1)  | Avvenuto invio dichiarazione di conformità impianto elettrico a ISPESL e USL (impianti nuovi)   | <input type="checkbox"/> SI | <input type="checkbox"/> NO |
| 2)  | Verbale di verifica periodica impianto di messa a terra   | <input type="checkbox"/> SI | <input type="checkbox"/> NO |
| 3)  | Registro infortuni<br>(Art.403 DPR 547/55)  | <input type="checkbox"/> SI | <input type="checkbox"/> NO |
| 4)  | NOP/CPI<br>(Artt.36,37 DPR 547/55)  | <input type="checkbox"/> SI | <input type="checkbox"/> NO |
| 5)  | Valutazione dei rischi / Autocertificazione<br>(Art.4 c.2 e c.11 D.LGS 626/94)<br>Data compilazione _____   | <input type="checkbox"/> SI | <input type="checkbox"/> NO |
| 6)  | Medico competente, è stato nominato<br>(Art.4 c.4 lett.c D.LGS 626/94)<br>Sarebbe obbligatorio?   | <input type="checkbox"/> SI | <input type="checkbox"/> NO |
| 7)  | Responsabile Servizio Prevenzione Protezione (RSPP) è stato designato?<br>(Art.4 c.4 lett.a D.LGS 626/94)   | <input type="checkbox"/> SI | <input type="checkbox"/> NO |
| 8)  | Sono stati designati i lavoratori addetti alle emergenze?<br>(Art.12 c.1 lett.b D.LGS 626/94)   |                             |                             |
|     | - Prevenzione incendi / Evacuazione rapida  | <input type="checkbox"/> SI | <input type="checkbox"/> NO |
|     | - Pronto Soccorso   | <input type="checkbox"/> SI | <input type="checkbox"/> NO |
| 9)  | E' stata eseguita la formazione obbligatoria ai seguenti soggetti?  |                             |                             |
|     | Datore di Lavoro = RSPP (16 ore)<br>(Art.10 D.LGS 626/94)   | <input type="checkbox"/> SI | <input type="checkbox"/> NO |
|     | Addetti Prevenzione incendi / Evacuazione rapida<br>(Art.22 c5 D.LGS 626/94)  | <input type="checkbox"/> SI | <input type="checkbox"/> NO |
|     | Addetti Pronto Soccorso<br>(Art.22 c5 D.LGS 626/94)   | <input type="checkbox"/> SI | <input type="checkbox"/> NO |
|     | Lavoratori (4-8 ore)<br>(Art.22 c.1,2 D.LGS 626/94)   | <input type="checkbox"/> SI | <input type="checkbox"/> NO |
|     | Rappresentante dei Lavoratori per la Sicurezza (32 ore se presente)<br>(Art.22 c.4 D.LGS 626/94)  | <input type="checkbox"/> SI | <input type="checkbox"/> NO |
| 10) | E' stata fornita a tutti i lavoratori una adeguata informazione sui rischi generali della realtà aziendale e sui rischi specifici della mansione svolta?<br>(Art.21 D.LGS 626/94) | <input type="checkbox"/> SI | <input type="checkbox"/> NO |

## STRUTTURA

- Sono presenti i servizi igienici, le docce e gli spogliatoi ?  SI  NO  
(Artt.37, 39 e 40 DPR 303/56)
- I posti sopraelevati accessibili sono dotati di protezioni contro le cadute dall'alto ?  SI  NO  
(Art.27 DPR 547/55)
- Sono presenti buche, canalette o sporgenze pericolose sui pavimenti dei locali di lavoro o di passaggio ?  SI  NO  
(Art.8 DPR 547/55)
- Sono presenti protezioni alle vasche dei liquami se a cielo aperto ?  SI  NO  
(Art.10 DPR 547/55)
- Scale:
  - Sono dotate di gabbia quelle fisse verticali ?  SI  NO  
(Art.17 DPR 547/55)
  - Sono ancorate e con dispositivo antisdrucchiole quelle utilizzate nella struttura ?  SI  NO  
(Art.18 DPR 547/55)
  - Sono dotate di dispositivo contro l'oltrecorsa e pioli incastrati nei montanti quelle doppie usate nelle operazioni di raccolta dei prodotti ?  SI  NO  
(Art.21 DPR 547/55)

## IMPIANTO ELETTRICO

- E' presente l'impianto di messa a terra ?  SI  NO  
(Art.271 DPR 547/55)
- E' installato un differenziale con  $I_{dn} \leq 0.5$  A a monte ?  SI  NO  
(Art.7 L.46/90, NORME CEI 64-8/7 punto 705.422)
- E' installato un differenziale ad alta sensibilità con  $I_{dn} \leq 0,03$  A per prese a spina ?  SI  NO  
(Art.267 DPR 547/55, Art.7 L.46/90, NORME CEI 64-8/7 punto 705.412.5)
- Sono installate prese a spina del tipo industriale in:
  - Luoghi di stabulazione (grado IP 55) ?  SI  NO
  - Sala mungitura (grado IP 55) ?  SI  NO
- E' realizzato l'impianto equipotenziale sulle strutture metalliche in:  
(NORME CEI 64-8/7 punto 705.413.1.6)
  - Luoghi di stabulazione ?  SI  NO
  - Sala mungitura ?  SI  NO

## IMPIANTO EVACUAZIONE DEIEZIONI

- E' previsto almeno un pulsante d'arresto d'emergenza in prossimità di eventuali punti critici con rischio di cesoiamento ?  SI  NO  
(Art.52 c.3 DPR 547/55)

## TRATTRICE

- E' dotata di protezione del posto di guida in caso di ribaltamento ?  SI  NO  
(Art.182 DPR 547/55)

Se NO richiedere quanto previsto a seconda dei casi.

1. Costruita prima del 01/01/74 (carreggiata > 1000 e peso superiore 800 Kg)
  - Deve montare l'arco previsto dalla circolare 49/81 corredato di attestato, rilasciato dal costruttore, di rispondenza ai requisiti minimi di sicurezza.

2. Costruita dopo lo 01/01/74
  - Deve montare una cabina o un arco con le specifiche previste dal costruttore della trattrice.

- Se acquistata dopo 21/09/96, nel libretto di Manutenzione ed Uso è riportata la Dichiarazione di Conformità del costruttore, il n° dell'Organismo Notificato (all. 4) e la Marcatura CE relativa alla struttura di protezione in caso di ribaltamento ?  SI  NO

- Cinghie e ventole:  
è presente una protezione che impedisca l'accesso diretto a organi pericolosi ?  SI  NO  
(Art.55 DPR 547/55)

- Collettore e marmitta:  
è presente una protezione contro il contatto diretto se facilmente accessibile dal punto di salita sulla trattrice ?  SI  NO  
(Art.240 DPR 547/55)

- Posto di guida:  
esiste una scaletta e un sistema che consenta un facile accesso al posto di guida se questo è posto ad un'altezza da terra superiore ai 55 cm ?  SI  NO  
(Art.182 DPR 547/55)

- Presa di potenza:  
è presente il tegolo o cuffia di protezione ?  SI  NO  
(Art.44 DPR 547/55)

TRATTORE CON CABINA OMOLOGATA, PROTEZIONE PARTI IN MOVIMENTO, SCALETTA DI ACCESSO E MARMITTA NON ACCESSIBILE DURANTE LA SALITA



TRATTORE PROVVISORIO DI ARCO DI SICUREZZA



## CARDANO

- E' presente la protezione degli elementi pericolosi ?  SI  NO  
(Art.55 DPR 547/55)
- E' presente la catenella che consente il blocco della protezione contro la rotazione?  SI  NO

### ALBERI CARDANICI PROVVISI DI PROTEZIONE E DI CATENELLA DI BLOCCO

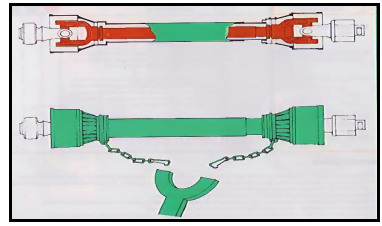
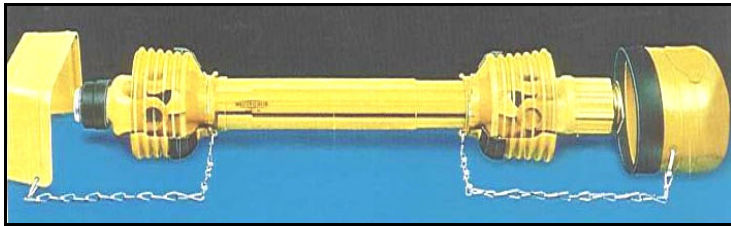

## ROTOIMBALLATRICE

- E' presente la controcuffia per il cardano con sovrapposizione di almeno 50 mm fra le protezioni ?  SI  NO  
(Art.44 DPR 547/55)
- Sono presenti le protezioni agli organi per la trasmissione del moto ?  SI  NO  
(Artt.55,59 e 61 DPR 547/55)
- E' presente la protezione al pick-up realizzata secondo le UNI 9454 ?  SI  NO  
(Art.68 DPR 547/55)
- E' presente la protezione alla catenaria posteriore ?  SI  NO  
(Art.61 DPR 547/55)
- E' presente un dispositivo contro la caduta accidentale del portellone posteriore durante le manutenzioni ?  SI  NO  
(Art.375 DPR 547/55)
- Sono previsti cunei e piedino per la stabilità dell'attrezzatura in deposito ?  SI  NO

ROTOIMBALLATRICI PROVviste DI PROTEZIONE DEGLI ORGANI DI TRASMISSIONE DEL MOTO, DELLA CATENARIA POSTERIORE E CONTROCUFFIA PER IL CARDANO

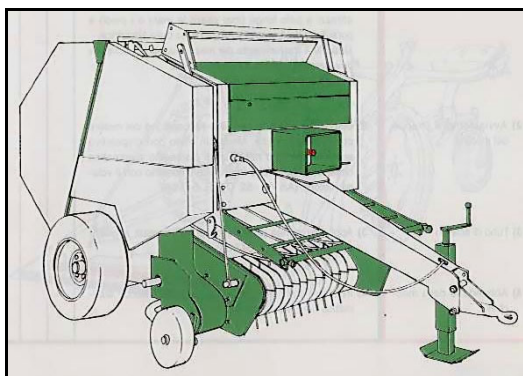

PICK-UP PROVvisto DI BARRA DISTANZIATRICE E CARTER LATERALI DI PROTEZIONE

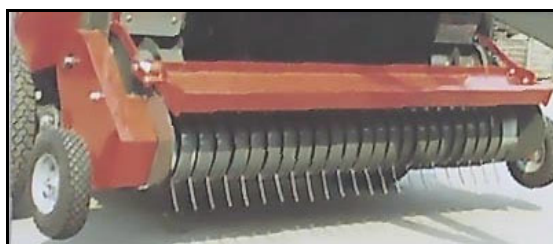

## SPANDICONCIME

- E' presente la controcuffia per il cardano con sovrapposizione di almeno 50 mm fra le protezioni ?  SI  NO  
(Art.44 DPR 547/55)
- E' presente un sistema (griglia) che impedisca il contatto con gli organi mobili presenti all'interno della tramoggia ?  SI  NO  
(Art.73 DPR 547/55)
- E' presente il dispositivo distanziatore che impedisce il contatto accidentale con le palette in movimento ?  SI  NO  
(Art.68 DPR 547/55)

SPANDICONCIME PROVVISORIO DI DISCO DI PROTEZIONE CHE EVITA IL CONTATTO ACCIDENTALE CON LE PALETTE SPANDITRICI

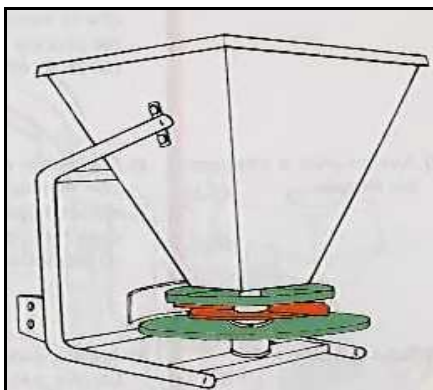

GRIGLIA CHE IMPEDISCE L'ACCESSO AGLI ORGANI MOBILI INTERNI ALLA TRAMOGGIA





## SPANDILETAME

- E' presente la controcuffia per il cardano con sovrapposizione di almeno 50 mm fra le protezioni ?  SI  NO  
(Art.44 DPR 547/55)
- Sono presenti protezioni a catene di trasmissione del moto, ruote dentate ed ingranaggi ?  SI  NO  
(Art.61 DPR 547/55)
- Sono presenti le bandelle laterali di protezione agli organi lavoratori (modello con scarico posteriore) ?  SI  NO  
(Art.68 DPR 547/55)

CARRO SPANDILETAME POSTERIORE PROVVISTO DI PROTEZIONI AGLI ORGANI DI TRASMISSIONE DEL MOTO

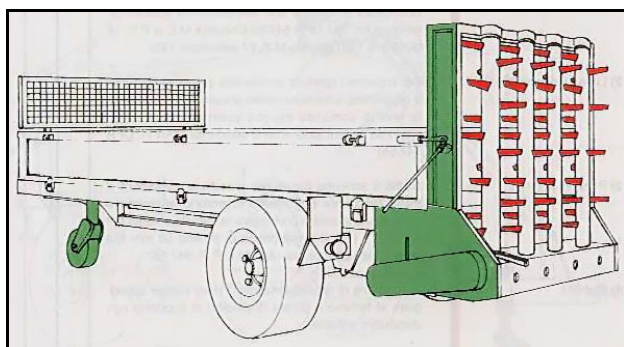

BANDELLE LATERALI DI PROTEZIONE AGLI ORGANI LAVORATORI



PROTEZIONE DELL'ORGANO SPANDITORE. RIPARO IN POSIZIONE DI CHIUSO QUANDO LA MACCHINA NON E' UTILIZZATA E IN POSIZIONE DI APERTO DURANTE LO SPANDIMENTO



## CARRO AUTOCARICANTE

### TIPO TRAINATO - TIPO SEMOVENTE

- Con rotori falcianti
- La protezione dei rotori dista da questi almeno 200 mm in senso orizzontale ?  SI  NO
- Il telo di contenimento dei rotori è integro e del tipo certificato ?  SI  NO
- E' presente la controcuffia per il cardano con sovrapposizione di almeno 50 mm fra le protezioni ?  SI  NO  
(Art.44 DPR 547/55)
- Sono presenti protezioni agli organi per la trasmissione del moto?  SI  NO  
(Artt.55,59 e 61 DPR 547/55)
- E' presente la protezione al sistema di carico?  SI  NO  
(Art.68 DPR 547/55)
- E' presente la protezione al pick-up realizzata secondo le UNI 9454?  SI  NO  
(Art.68 DPR 547/55)

AUTOCARICANTI TRAINATI PROVVISI DI PROTEZIONI AGLI ORGANI DI TRASMISSIONE DEL MOTO, BARRA DISTANZIATRICE SUL PICK-UP E PROTEZIONE DEI ROTORI

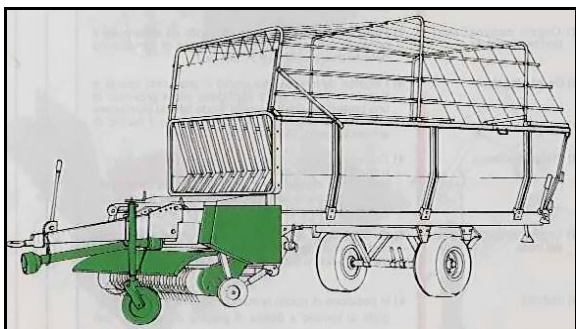

AUTOCARICANTE SEMOVENTE CON ORGANI DI TRASMISSIONE DEL MOTO SCOPERTI



AUTOCARICANTE SEMOVENTE CON ROTORI NON PROTETTI



FRESE – ZAPPE - ERPICI

- E' presente la controcuffia per il cardano con sovrapposizione di almeno 50 mm fra le protezioni ?  SI  NO  
(Art.44 DPR 547/55)
- Sono presenti protezioni agli organi per la trasmissione del moto ?  SI  NO  
(Artt.55,59 e 61 DPR 547/55)
- Nelle zappe o erpici sono presenti barre distanziatrici posizionate anteriormente ad almeno 200 mm rispetto alla traiettoria dei coltelli ?  SI  NO  
(Art.68 DPR 547/55)
- Nelle frese è presente il carter anteriore che racchiude completamente gli organi lavoratori con bandelle o catene atte ad intercettare la proiezione di frammenti o residui di lavorazione ?  SI  NO  
(Art.68 DPR 547/55)
- Sono presenti le protezioni laterali ai coltelli (carter) che coprono completamente la traiettoria degli organi pericolosi sia in condizioni di lavoro che di macchina sollevata?  SI  NO  
(Art.68 DPR 547/55)

FRESATRICI DOTATE DI CONTROCUFFIE, PROTEZIONI DEGLI ORGANI DI TRASMISSIONE DEL MOTO E ORGANI LAVORATORI CON BANDELLE CHE INTERCETTANO LA PROIEZIONE DI FRAMMENTI

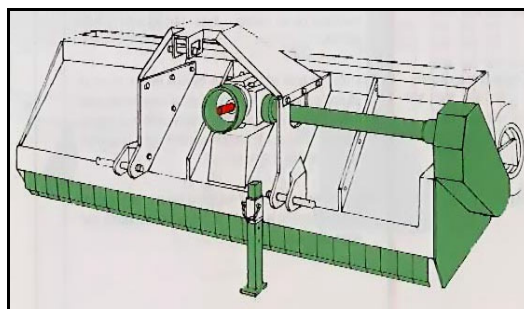

ZAPPA CON BARRA DISTANZIATRICE ANTERIORE



